

できて桝

製品のデリバリ - ついては・・・



インフラ整備の支援業[サポーター]  
**阪神工業株式会社**

〒675-1311 兵庫県小野市万勝寺町 969-1  
TEL:0794-70-7280 FAX:0794-70-7302  
<http://www.libres.co.jp/>  
E-mail:hanshin@libres.co.jp

製品の技術的な事については・・・



**株式会社ヴィ・イー計画**

〒675-1311 兵庫県小野市万勝寺町 969-1  
TEL:0794-70-7283 FAX:0794-70-7302  
E-mail:wakuwaku@libres.co.jp

**特 長**

手間ばかりかかる現場打ち樹をプレキャスト化して、飛躍的に施工性を向上しました。  
 固定開口部は、ロックアウト方式で対応できます。  
 移動可能な固定開口部の位置は、オーダーメイドできます。  
 1個だけのご発注にも受注生産致します。  
 1個だけでも現場にお届け致します。

**製 品 規 格**

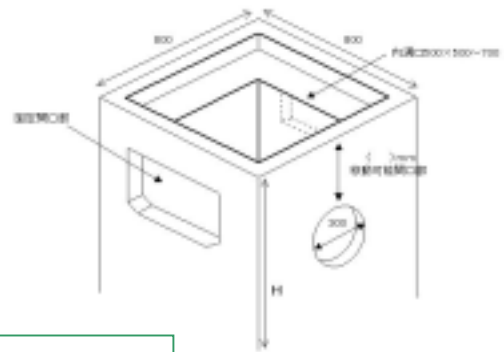
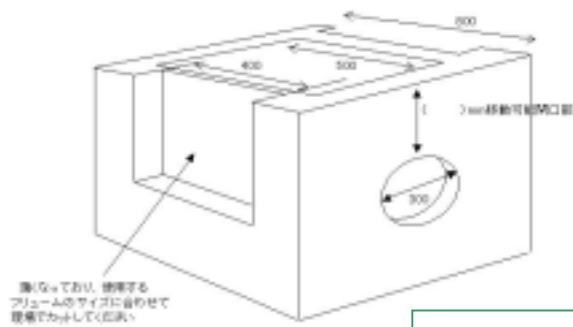

- <できて樹の規格>**
- ・ 500 × 500 × 深さ 500 ~ 1000
  - ・ 500 × 500 × 深さ 500 ~ 1000
  - ・ 500 × 500 × 深さ 500 ~ 1000

**製 品 形 状**

グレーチング付

グレーチングなし

